



ГИДРОМАССАЖНЫЕ БОКСЫ «LUXUS»
РУКОВОДСТВО ПО УСТАНОВКЕ И ЭКСПЛУАТАЦИИ



погружение в комфорт



Оглавление

Меры предосторожности.....	3
Инструкции по монтажу и эксплуатации	3
Этапы монтажа.....	4
Компьютеризированная панель управления	8
Установка парогенератора	10
Повседневный уход.....	12
Советы по устранению неисправностей.....	13
Условия гарантии	14
Гарантийный талон.....	15

благодарим вас за выбор нашей продукции. Пожалуйста, внимательно ознакомьтесь с данным руководством перед установкой и началом эксплуатации.

Меры предосторожности

1. Дети должны принимать душ в присутствии взрослых.
2. Люди в состоянии алкогольного опьянения, с нарушениями сердечной деятельности, высоким давлением должны проявлять осторожность при пользовании душевой кабиной.
3. Категорически запрещается соединять нулевую линию с проводом заземления. Подсоедините провод заземления душевой кабины к электроду заземления для устройств, расположенных в помещении, и активируйте соединение.

Инструкции по монтажу и эксплуатации

1. Во время транспортировки обращайтесь с кабиной осторожно, не ставьте на нее тяжелые предметы, избегайте сильной тряски.
2. Убедитесь в полной комплектации кабины и отсутствии повреждений, полученных во время транспортировки.
3. Монтаж должен производиться только квалифицированными специалистами (сотрудниками сервис-центра, указанного в гарантийном талоне, или сотрудниками фирм, имеющих лицензию на проведение данных сантехнических работ).
4. Источник питания должен иметь стационарный провод и независимый выключатель, который позволяет включать и отключать одновременно нулевую линию и провод под напряжением. Предполагаемое расстояние гнезда от земли – 1,2 м. При наружной проводке для обеспечения безопасности провода должны быть закрыты проходным стенным изолятором.
5. Электрические характеристики: напряжение 220 В - 240 В, частота 50 Гц, мощность 30 Вт, напряжение цепи управления 12 В, (с функцией пара необходимо использовать бронзовые трехжильные провода с резиновым покрытием и площадью сечения каждой жилы не менее 2,5 мм², т.е. 3x2,5 мм², напряжение 450 В-750 В).
6. Характеристики воды: гидравлическое давление 0,2-0,4 мПа, диаметр отверстия для клапана холодной и горячей воды G1/2", диаметр сливного отверстия G1-1/2".

7. При монтаже запрещается изменять цепь изделия или самостоятельно наращивать электрическую линию. Строго запрещается обрезать соединительный провод, разбирать главный блок компьютерного управления или компьютеризированную панель управления. (Пользователю запрещено самостоятельно разбирать детали главного блока компьютерного управления и панели кабины).
8. Так как органические растворители, такие как ацетон, аммиак, бензин и сильные кислотные химические соединения растворяют или даже разъедают акриловые части и детали с гальваническим покрытием, важно избегать попадания перечисленных веществ на изделие.
9. В целях обеспечения безопасности и защиты продукции от повреждения, отключайте шнур питания из розетки на время грозы.
10. Продукция предназначена для использования только в помещении. Следует избегать попадания прямых солнечных лучей и использования на открытом воздухе.

Этапы монтажа

1. Монтаж поддона

- 1.1. Распакуйте коробку с поддоном и выньте его. Снимите с поддона защитную пленку, затем установите слив и сливную трубу. Положите поддон на предназначенное для него место, отрегулируйте высоту фундаментного болта для установки поддона горизонтально. Убедитесь, что он опирается на все опорные ножки. Затяните контргайку.

2. Монтаж задней стенки

- 2.1. Вытащите задние стенки, наденьте пластиковые валики на винты M4x25 изнутри, затем закрепите четыре дюралалюминиевых уголка с помощью винтов и гаек сверху и снизу стеклянной стенки. Наденьте крышку с внутренней стороны стенок.
- 2.2. С помощью имеющегося в комплекте крепежа установите полку под шампуни, планку для фиксации душа, держатель для полотенца, диспенсер для мыла и устройство для массажа ног на заднюю стенку (для разных моделей устройства могут различаться). После чего вставьте душ в подставку, закрепите шланг душа на большой зажим, установите устройство для массажа ног и подведите необходимые шланги.
- 2.3. Если две или более стенки выполнены в форме буквы «Т», сначала вставьте дюралалюминиевую конструкцию между двумя задними стенками и прищелкните стенки к конструкции. Затем просверлите отверстия и заверните болтами 4x12. Установите душ и устройство для массажа ног.

Монтажная схема 1

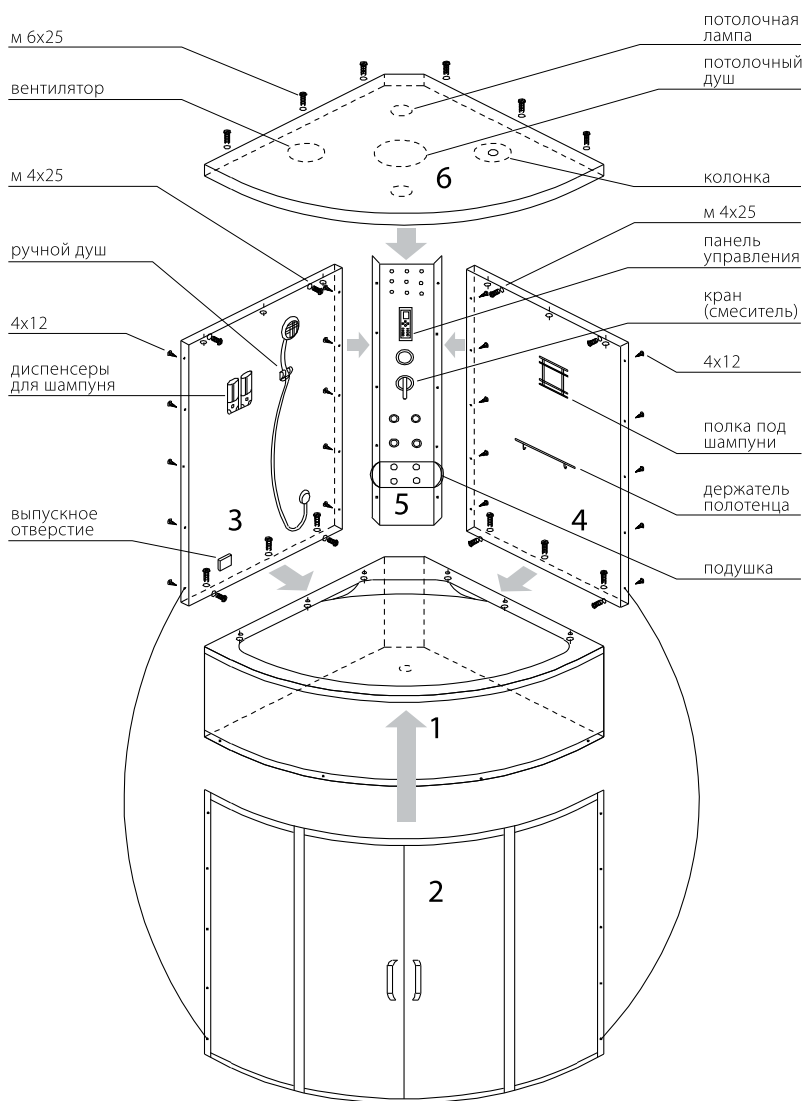

- 1. поддон
- 2. дверной блок
- 3. задняя стеклянная стенка

- 4. задняя стеклянная стенка
- 5. функциональная панель
- 6. крыша

рис. 1.

Монтажная схема 2



рис. 2.

3. Соединение боковых стеклянных стенок, задней стенки и поддона

- 3.1. Поместите заднюю стенку на поддон и совместите отверстия для болтов в нижней части задней стенки с отверстиями на поддоне, затем затяните винтами М6х25, гайками и опорными кольцами для крепления. Поместите стеклянную кабину на поддон (если есть дюралюминиевый уголок, то соответственно, сначала вставьте стекло в дюралюминиевый уголок, затем просверлите отверстия и закрепите винтами 4х12), убедитесь, что обе боковые стеклянные стенки хорошо выровнены вверху и внизу относительно задней стенки, затем электрической дрелью просверлите отверстия диаметром 3,2 в дюралюминиевой конструкции через отверстия по краю задней стенки, и соедините боковые стеклянные стенки с задней стенкой болтами 4х12.
- 3.2. Монтаж функциональной панели: после распаковки функциональной панели (при наличии двух резиновых планок сначала поместите резиновые планки с двух сторон панели) поместите панель между двумя стеклянными задними стенками и зафиксируйте дюралюминиевую конструкцию со стеклянными стенками, затем совместите отверстия в дюралюминиевой конструкции и функциональной панели и затяните винты М4х24, зафиксируйте гайками М4 (4х12 винтов для пластиковой функциональной панели).

4. Монтаж крыши

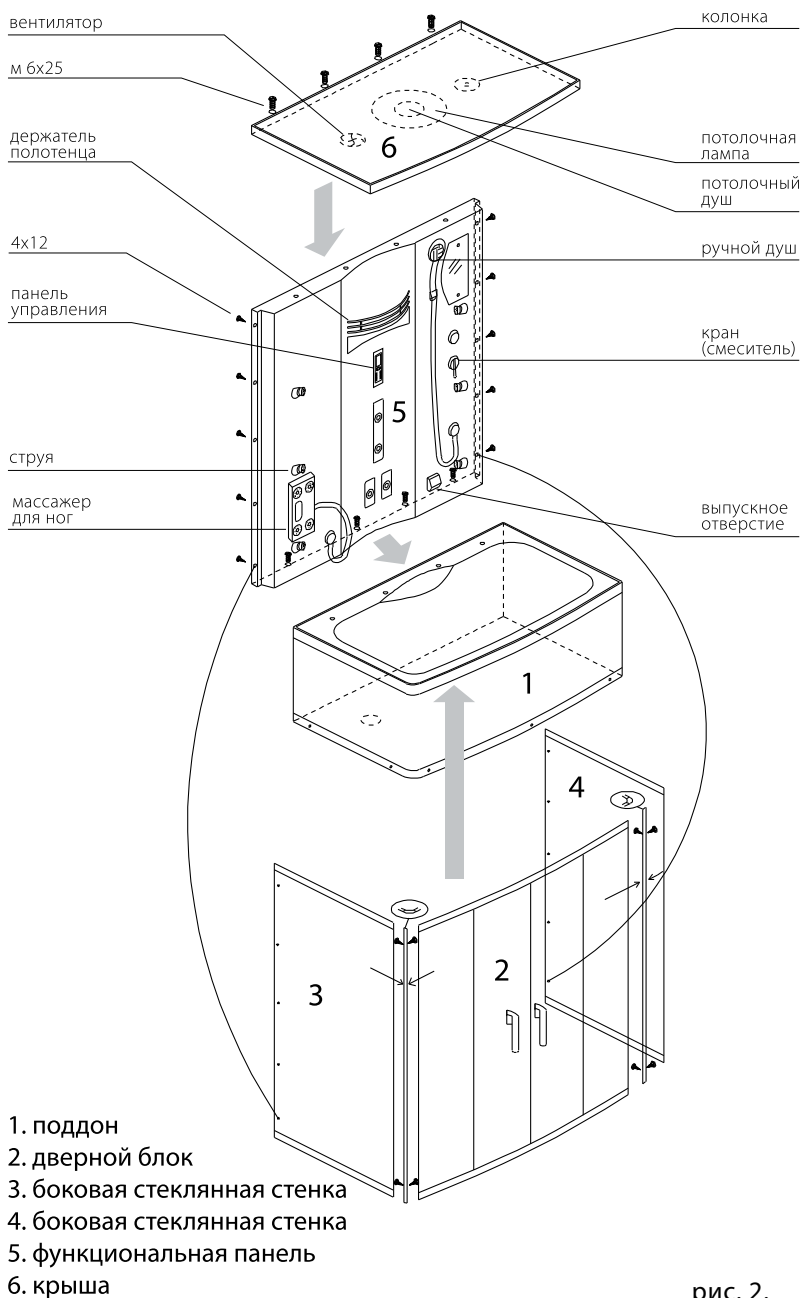
- 4.1. Снимите защитную пленку с крыши и установите верхний душ в специальное место в крыше. Поместите крышу на корпус и совместите отверстия под болты на верхней стороне задних стенок, после чего скрепите обе части винтами М6х25, гайками М6.

5. Подключение душевой кабины











- 5.1. Подведите шланги соответственно к большому зажиму, каскаду и верхнему душу, затяните шланги имеющимися хомутами. Подсоедините провода согласно отметкам на компьютеризированной панели управления с верхней лампой, вентилятором, колонкам и задней подсветкой соответственно.
- 5.2. Подсоедините шланги к входам горячей и холодной воды, затяните шланги имеющимися хомутами. Подключите воду для проверки на герметичность. (Для пара требуется два выхода холодной воды. Подключите один из них к входному отверстию генератора пара, а затем соедините выход генератора пара указанным шлангом к выходу пара в поддоне. Подсоедините задний выход воды к сливу).









6. Завершающие работы



- 6.1. Отрегулируйте дверные ролики так, чтобы двери скользили легко, а также плотно закрывались. Проверьте компьютеризированную панель управления, убедитесь, что она работает исправно.
- 6.2. Установите душевую кабину в предназначенное для нее место и вставьте сливную трубу в подготовленный слив в полу.

Компьютеризированная панель управления



Поочередно подключите все провода панели управления в соответствии с отметками. Панель заработает при включении питания.

Клавиши:	 включение	 потолочная лампа
	 вентиляция	 декоративная подсветка
	 FM радио	 телефон
	 увеличение громкости	 уменьшение громкости
	 настройка радио	 сброс радио

Радио: При включенном питании нажмите кнопку  для включения радио, нажмите  для увеличения громкости и кнопку  для уменьшения громкости. Нажмите , чтобы начать поиск каналов, поиск прекратится как только будет найдена радиостанция. Для поиска большей частоты снова нажмите . Если каналы не будут найдены, нажмите  и снова произведите поиск. Нажмите  или , чтобы выключить радио.

Телефон: Когда Вы слышите звонок, нажмите , чтобы ответить. Радио отключится, и Вы услышите голос звонящего из колонок. Говорите как можно ближе к панели управления, так как микрофон находится в панели. После разговора снова нажмите , радио включится автоматически. Если телефон звонит при выключенной панели управления, сначала включите питание, а затем нажмите клавишу .

Ионизатор (для кабин с ионизатором): нажмите , затем нажмите ее еще раз. Панель начнет автоматическое обеззараживание, которое продлится 30 минут, после чего панель прекратит работать.

Если кабина укомплектована **парогенератором**, пульт оснащен клавишами  и  (для установки температуры и времени подачи пара).

Меры предосторожности:

Все гнезда должны быть снабжены устройствами защиты от скользящего разряда и заземлены.

Компьютеризированная панель управления



рис. 3.

Установка парогенератора

1. Установка парогенератора должна осуществляться обученным персоналом.
2. Электрическая розетка, используемая для парогенератора, должна иметь заземление.
3. Парогенератор должен быть установлен на высоте не менее 10 мм от пола или на раме поддона душевой кабины. Необходимо избегать внешнего попадания воды на парогенератор и его блок питания.
4. Подсоединение блока питания к пульту управления производится в соответствии с маркировкой.
5. Напряжение источника переменного тока 220 В, частота 50 Гц.
6. Давление воды на входе в парогенератор не менее 0,2 мПа.



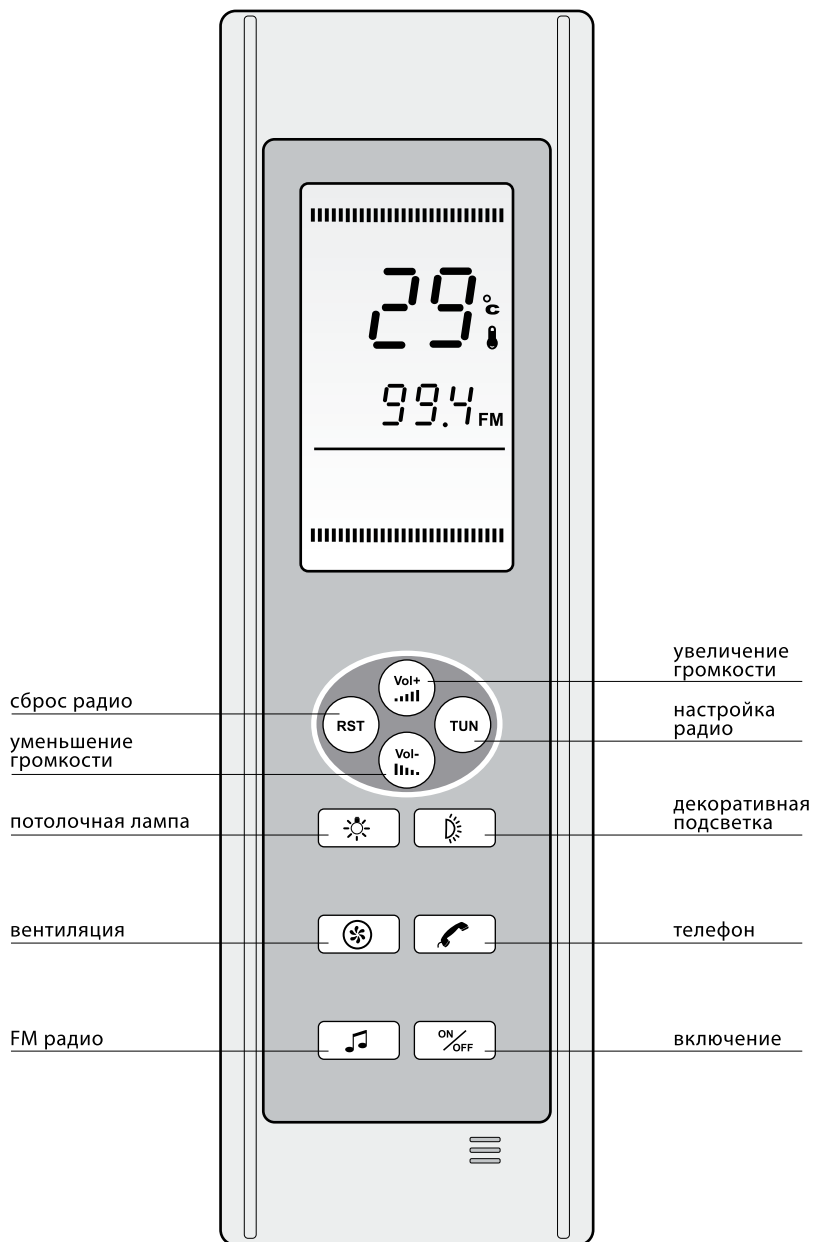
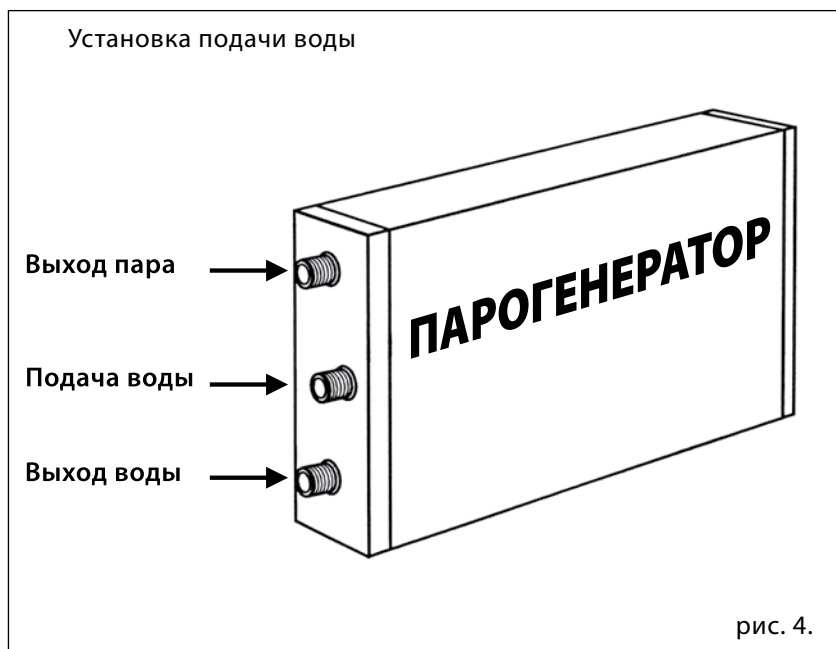
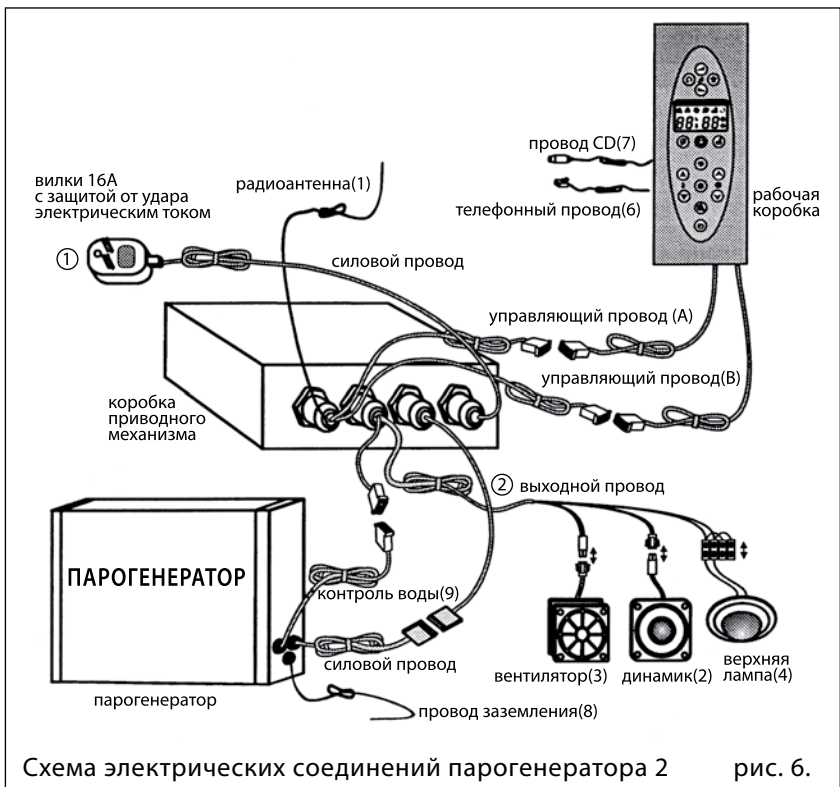
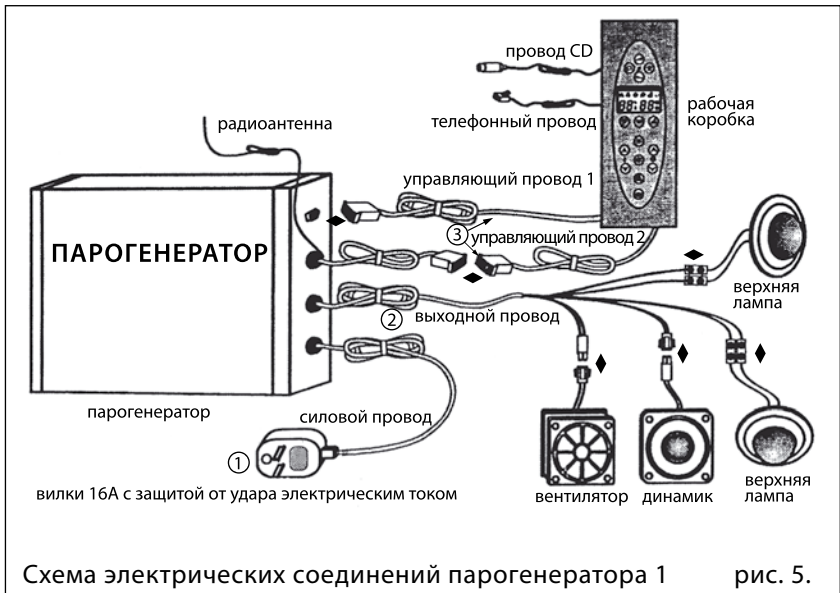

Повседневный уход

1. Рекомендуется ежедневно протирать кабину мягкой тряпочкой, смоченной в нейтральном моющем средстве. Для устойчивых загрязнений можно использовать зубную пасту или слабый раствор уксуса, затем промыть поверхность чистой водой.
2. Чистка отложений: протрите душевую кабину слабым кислотным раствором, например лимонным соком или уксусом, затем промойте поверхность чистой водой.
3. Не разрешается использовать моющие средства с корродирующим воздействием, а также сливать в поддон ржавую воду. Следует избегать соприкосновения горячих предметов (с температурой выше 100°) с поверхностью душевой кабины.
4. Если Вы не используете кабину в течение длительного времени, держите ее в сухом проветриваемом помещении.

Советы по устранению неисправностей

Неисправность	Причины	Способы устранения
Свет не горит (потолочная или настенная лампа)	Электрическое соединение оборвалось Лампы неисправны	Восстановите соединение Замените лампы
Вентилятор не вращается	Электрическое соединение оборвалось Вентилятор неисправен	Восстановите соединение Замените вентилятор
В колонках нет звука	Слишком низкая громкость Оборвалось или ослабло соединение Блок управления сломался	Отрегулируйте громкость Подсоедините или замените колонку Замените блок управления
Радиоканал с помехами	Антенна не выдвинута или установлена в неверное положение Плохая настройка частоты Слабый сигнал в этой зоне	Выдвиньте антенну и установите ее Перенастройте частоту Зависит от сигнала в месте нахождения пользователя
Нет электричества	Сработал выключатель защиты или нет электричества Электрический блок управления плохо соединен с трансформатором Утечка на источник питания или провод	Проверьте выключатель защиты и гнездо Подсоедините провод Проверьте источник питания, цепь и заземление
Раздвижные дверцы открываются с трудом	Ролики не отрегулированы Поддон установлен не горизонтально	Отрегулируйте ролики Установите поддон в горизонтальное положение
Нет воды или очень низкое давление воды	Недостаточное давление воды Функциональный переключатель закрыт или не подсоединен Водопроводная труба треснула или забита	Проверьте давление воды Подключите, отремонтируйте или замените клапан Проверьте и прочистите трубу

Условия гарантии

1. Гарантийный срок составляет 24 месяца.
2. Гарантийное обслуживание производится только в случаях, когда у клиента имеется правильно заполненный гарантийный талон (с указанием наименования модели, даты продажи, печатью фирмы-продавца) и оригинал квитанции (чека) с указанием даты покупки. Обязательным условием для предоставления гарантийного обслуживания является установка изделия сантехником «СТК-Сервис» или сантехником другой фирмы, имеющей государственную лицензию на выполнение сантехнических работ.
3. Гарантия осуществляется:
 - С-Петербург: - на комплектующие - фирмой «СТК-Сервис»
- на установку - лицензированной фирмой, производившей установку
 - другие города: - на комплектующие - розничным продавцом
- на установку - лицензированной фирмой, производившей установку

ВНИМАНИЕ!

Если для установки и подключения Вы воспользовались услугами специалистов «СТК-Сервис», вызов мастера по гарантии и все виды гарантийного обслуживания проводятся бесплатно.

4. В случае, если установка и подключение изделия производились сторонней компанией, вызов мастера «СТК-Сервис» по гарантии для проведения экспертизы платный. Мастер обязан определить неисправность, составить акт и бесплатно предоставить комплектующие, имеющие заводской дефект. В негарантийных случаях: неправильная установка, подключение или эксплуатация, низкое качество воды (при отсутствии фильтров очистки) мастер оказывает услуги по ремонту платно.
5. Гарантия не распространяется на дефекты, связанные с неправильной эксплуатацией или небрежным обращением с изделием.
6. Покупатель обязан обеспечить свободный доступ к изделию для устранения неисправности.
7. К гарантийным ремонтам не относятся следующие виды работ:
 - установка дополнительной подсветки или дополнительного выключателя на подсветку
 - установка смесителя
 - ремонт поверхностных дефектов, царапин и сколов
 - ремонт неисправностей, возникших из-за перепадов напряжения в сети
 - ремонт неисправностей, возникших из-за перепадов давления воды
 - замена перегоревших лампочек, разбитых стекол, подсветки, предохранителей и аксессуаров, имеющих ограниченный срок эксплуатации
 - ремонт акрила
 - доработка и конструктивные изменения изделия



Сервисная служба
«СТК-СЕРВИС»
тел. (812) 567-04-82
(812) 380-80-73

ГАРАНТИЙНЫЙ ТАЛОН № _____
действителен на единицу продукции «LUXUS»

Наименование товара _____

Модель _____

Дата продажи _____

Продавец _____

Адрес продавца _____

Подпись продавца _____

МП

Данные о произведенных работах

дата	тип операции	подпись мастера



ГИДРОМАССАЖНЫЕ БОКСЫ «LUXUS»
РУКОВОДСТВО ПО УСТАНОВКЕ И ЭКСПЛУАТАЦИИ



ČESKÁ REPUBLIKA